

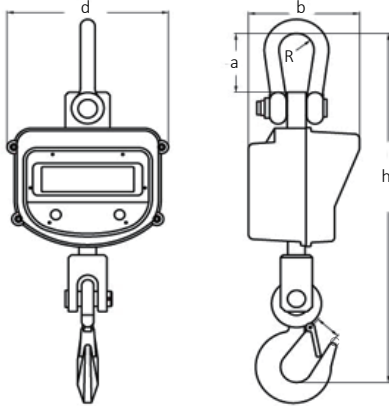

E380 Palm Indicator



Models	a	b	c	d	d	R
CSA1k	95	180	28	264	570	27
CSA3k	95	180	35	264	580	27
CSA5k	124	188	40	264	665	39
CSA10k	124	206	48	264	745	45

Energía

 110 o 220V
 Adaptador 9V1Ah

Batería

 6V7Ah
 Tiempo de trabajo 70hrs

Capacidad

1000 - 10000kg

Precisión

Class III

Carcaza

Aleación de Aluminio

Protección

IP54

Sobrepeso de Seguridad

125% F.S.

Sobrepeso de Rotura

400% F.S.

MODELOS

Parte Nro.	100610	100611	100612	100613
Modelo	CSA1K	CSA3K	CSA5K	CSA10K
U.P.(USD)	\$740.00	\$760.00	\$860.00	\$1,180.00
Capacidad	1000kg	3000kg	5000kg	10000kg
Divisiones	500g	1kg	2kg	5kg
Peso	12kg	13kg	21kg	30kg

Pantalla

1" LED (30mm)

Tiempo de Estabilización

≤10s

Unidades

kg | lb | N

Rango de Cero

4% F.S.

Rango de Tara

100% F.S.

Salida

Opcional: Bluetooth

Temperatura de Operación

-20°C - 50°C

Distancia Control Remoto

< 15m

Pilas Control Remoto

2 x AA 1.5V



List	
Date:	2017-02-11
Time:	12:12:07
CN:	00
No.:	0001
N.W.:	75kg

List	
CN:	00
No:0001	75kg 2017-02-11
No:0002	80kg 2017-02-11
No:0003	78kg 2017-02-11
No:0004	82kg 2017-02-11
Total times:	0004
Total weight:	315kg

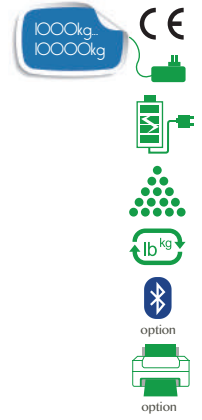
CARCAZA DE ALEACIÓN DE ALUMINIO

- Robusta carcaza de aleación de Aluminio
- Grillete recubierto de Zinc
- cerradura de seguridad
- Gancho giratorio (360°) recubierto de Zinc
- Gran pantalla LED brillante 1.2"
- Batería recargable 6V7Ah
- Control remoto incluido, alcance ≤ 15m
- Gran capacidad hasta 10000kg
- Dos teclas metálicas directas en el equipo
- Rango de Tara: 100% F.S.
- Pesaje en kg/lb seleccionable
- Búsqueda de Cero automática
- Función retención de peso (máximo)
- Alarma de sobrecarga
- Modo ahorro de energía
- Tiempo de estabilización ≤ 10s

ACCESORIOS

- Pantalla remota inalámbrica E-MDS
- Indicador de peso de mano modelo E-380
- Salida Bluetooth – para Hscaler2
- Impresora Bluetooth RP01