

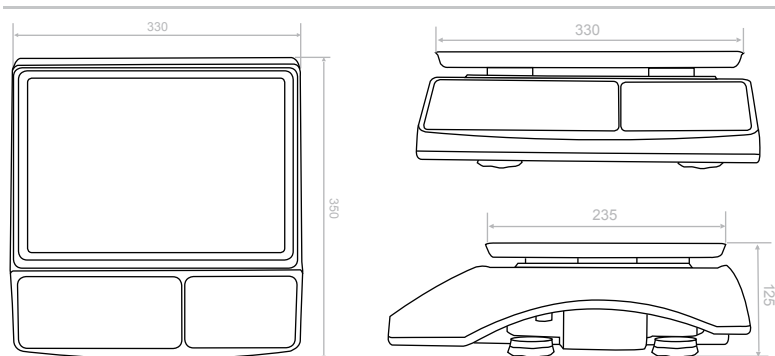

Données Techniques

Source d'alimentation 110V ou 220V AC Batterie rechargeable: 6V4Ah	Affichage LCD avec rétro-éclairage	PLU 3
Dimensions de plateau 330x 235mm	Unités Kg lb	Approbation CE
Capacité 15/30kg	Vitesse d'échantillonnage 40 fois/seconde	
Résolution d'affichage 5/10g	Température de fonctionnement 0°C- 40°C ≤80% sans condensation	
Poids Net 3.8Kg 4.4kg	Température de stockage -25°C- 55°C ≤80% sans condensation	

dimension en mm



Caractéristiques

- Design à la mode <
- Boîtier robuste en ABS <
- Batterie rechargeable 6V4Ah <
- Cache-poussière transparent inclus <
- Transporteur de capteur en aluminium <
- Quatre pieds réglables en caoutchouc <
- PC4 avec écran arrière <
- PC4H avec écran en colonne <
- Plateau pour fruit 310x225 mm <
- Plateau en inox. optionnel <
- LCD lumineux avec rétro-éclairage <
- Capteurs de haute qualité <
- Double capacité de 15/30kg <
- Double division de 5/10g <
- Trois PLU mémoires <
- Zéro/Tare fonction <
- Fonction de monnaie <
- Accumulation <

Modèles

Partie No.	100902	100903
Modèles	PC430	PC430H
Capacité	15/30kg	15/30kg
Division	5/10g	5/10g
Pôle	Non	Oui
Taille du paquet	76 x 42 x 39cm (5pcs)	76 x 42 x 39cm (5pcs)
Poids	23.6kg (5pcs)	26.5kg (5pcs)