

## SUS304

### Structure

Longueur de 1150mm ou 1220mm à choisir  
Largeur de 540mm ou 680mm à choisir  
SUS304 acier inoxydable complet  
Roulettes et roues en nylon  
Grande capacité jusqu'à 2000Kg  
Capacité de 3000kg en option

### M28s

### Capteur

Matériau en alliage d'acier, protection IP67  
Capteurs B8D approuvés par OIML/NTEP en option



### K7T

### Indicateur

Boîtier en inox.  
Grand FSTN LCD écran rétro-éclairé  
le poids peut être lu clairement même au soleil.  
Avec 6V4Ah batterie rechargeable  
100-240v source d'alimentation directe  
Échange d'unité, kg/lb, g/oz  
Horloge du temps-réel, affichage de la date  
Poids de contrôle avec trois ampoules de LED  
Fonction de pesée d'animal, accumulation, support  
x10 précision, comptage, zéro, tare, imprimer, etc.  
2 interfaces RS232  
Option de Bluetooth ou Wifi.  
Imprimante optionnelle - 154001 PH-PRT  
Indicateur optionnel approuvé par type OIML/EC

### Dimension

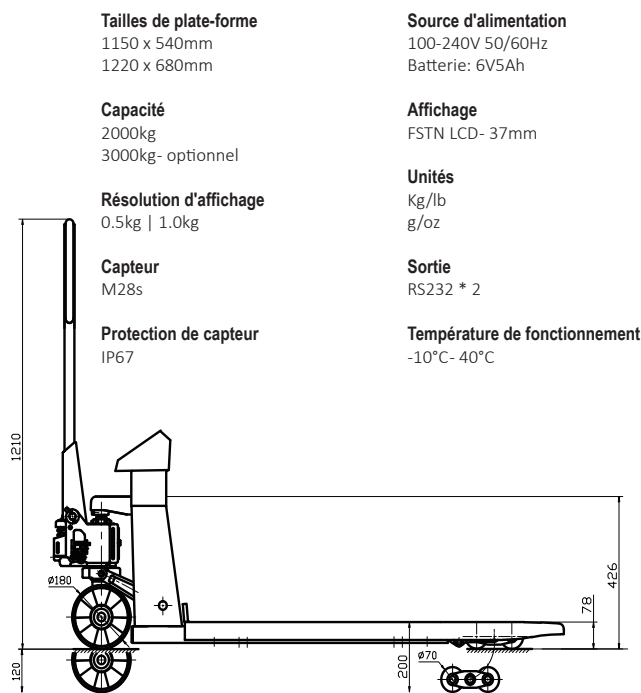

### Tailles de plate-forme

1150 x 540mm  
1220 x 680mm

### Source d'alimentation

100-240V 50/60Hz  
Batterie: 6V5Ah

### Capacité

2000kg  
3000kg- optionnel

### Affichage

FSTN LCD- 37mm

### Résolution d'affichage

0.5kg | 1.0kg

### Unités

Kg/lb  
g/oz

### Capteur

M28s

### Sortie

RS232 \* 2

### Protection de capteur

IP67

### Température de fonctionnement

-10°C- 40°C

### Modèles \*capacité de 2100kg / 3000 kg en option

Partie No.	100710	100711	154001
Modèles	PHAS	PHAS680	PH-PRT
Capacité	2000kg	2000kg	-
Division	0.5kg	0.5kg	-
Poids	120kg	120kg	-